

ELITE-K12 (non. évaluation technique de l'aptitude: ETI 2005)

systèmes d'extinction d'incendie dans les cuisines commerciales

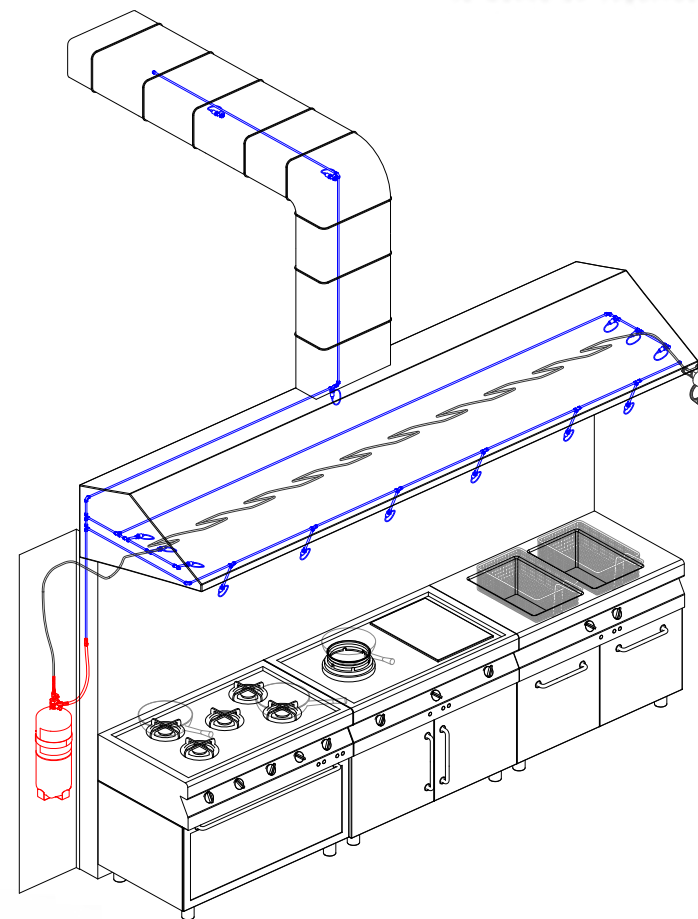

AVANTAGES

- Installation rapide et simple
- Entretien facile
- Nettoyage rapide et simple
- Système de taille réduite
 - >> Vous n'aurez pas besoin de grands espaces de stockage
- Non corrosif
- N'est pas agressif envers l'environnement.
 - >> Écologique



Présentation du contenu de la boîte.

Section de la partie supérieure de la cuisine.



- Extinction efficace
- Couverture totale
- Double effet : Refroidissement + Contention du feu
- Système permanent
- Système autonome
 - >> N'a pas besoin d'énergie électrique
- Détection totale et instantanée
 - >> Le départ de l'incendie est détecté dans tous les points du système.

DÉTAIL

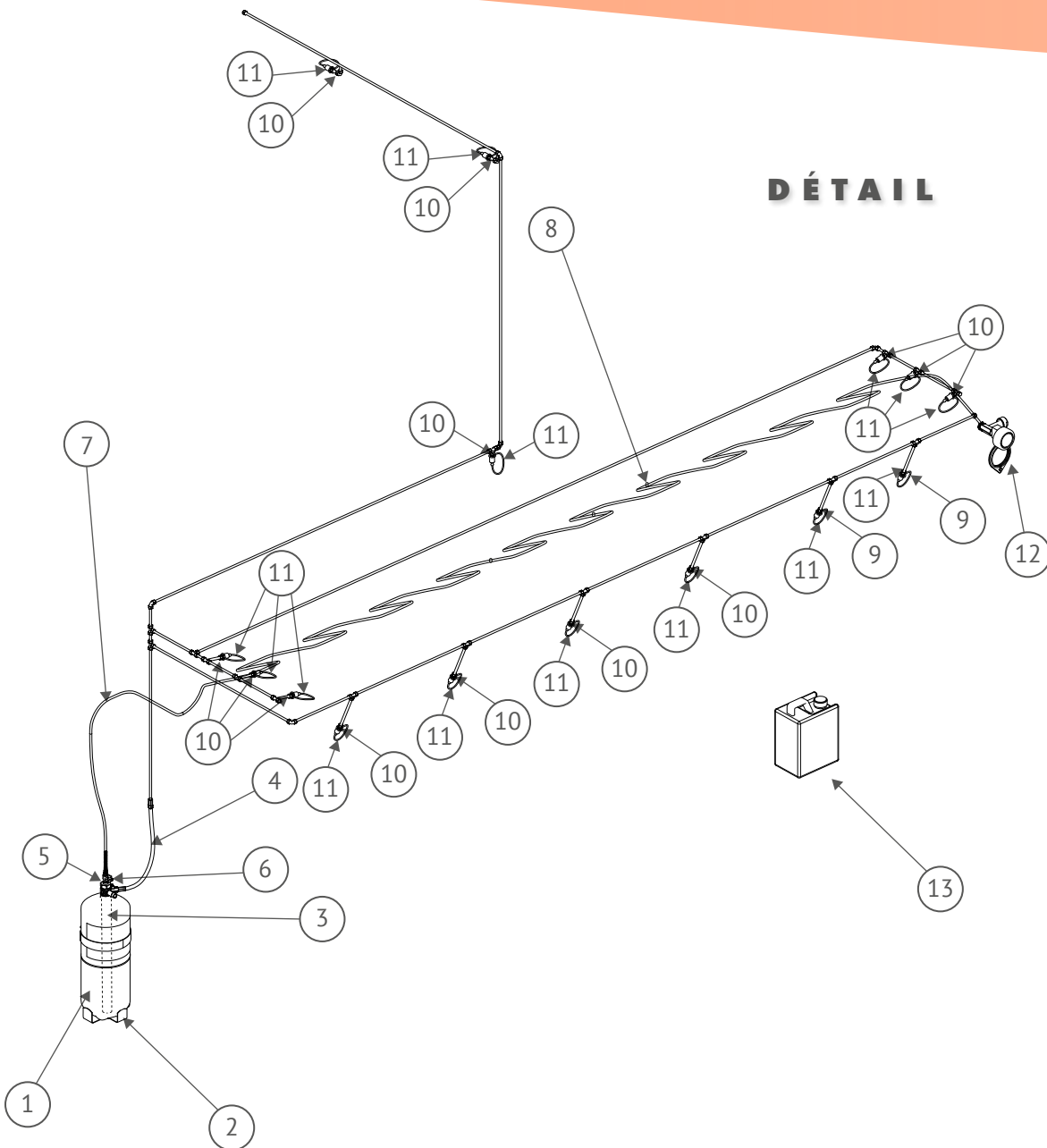

CARACTERISTIQUES TECHNIQUES

ELITE-K12

agent propulseur	N2
agent extincteur	classe F
volume du cylindre	13,42 L
quantité d'additif	10 L
pression du système	17,5 (+20°C)
pérature de rupture du tuyau	110
110 température d'utilisation	+5°C/+60°C
poids du cylindre plein	18 kg

n°	quantité	description
	elite-k12	
1	1	cylindre
2	1	support cylindre
3	1	tube-sonde
4	1	tuyau
5	1	vanne + manomètre
6	1	vanne d'arrêt d'agent
7	10 m	tuyau détecteur
8	20	support du tuyau détecteur
9	2	diffuseur type F
10	13	diffuseur type B
11	15	protection du diffuseur
12	1	fin de ligne et bouton
13	10 litres	additif elite K



elitex[®]
tu marca de seguridad

Elitex Protection, S.L.
Carretera Nacional 320 km. 133,5
16003 Cuenca · ESPAÑA
Tel. +34 969 210 136 · info@elitex.es
www.elitex.es

